

HEXAFLUID
HYDRAULIC SOLUTIONS

for

DropsA

INDUSTRIA ALIMENTARE





POMPE BRAVO-OMEGA IN CASSETTA:

Elempompe a pistoni predisposte per funzionare con uno o più pompan, con o senza bypass interno. Progettate per lavorare con sistemi progressivi possono alimentare una o più linee in maniera indipendente e grazie alle versioni automatiche provviste di scheda di controllo incorporata, possono gestire cicliche e tempi di funzionamento. Per l'industria alimentare, Dropsa ha studiato una soluzione in cassette in acciaio verniciato o inossidabile che garantisce sicurezza e rispetto delle norme dell'industria ed è provvista, oltre che di pompa, di filtri, regolatori e strumenti di controllo rendendola una soluzione pronta all'uso per ogni impianto.



SMX-SMO:

I dosatori serie SMO e SMX sono dosatori progressivi modulari. Questo sistema è composto da due parti principali, la base e gli elementi dosatori. A differenza dei sistemi monoblocco, i dosatori modulari offrono notevoli vantaggi: - il sistema può facilmente essere esteso aggiungendo moduli della base e degli elementi senza dover ripensare l'impianto - il concetto modulare garantisce bassi costi di sostituzione dei componenti in caso di guasto - gli elementi modulari per SMO e SMX offerti da Dropsa hanno svariate portate disponibili il che permette all'utilizzatore di trovare sempre i giusti dosaggi a seconda dei componenti da lubrificare, potendo così mixare all'interno dello stesso dosatore tutti gli elementi necessari a lubrificare senza compromessi e senza dover creare blocchi dosatore separati.

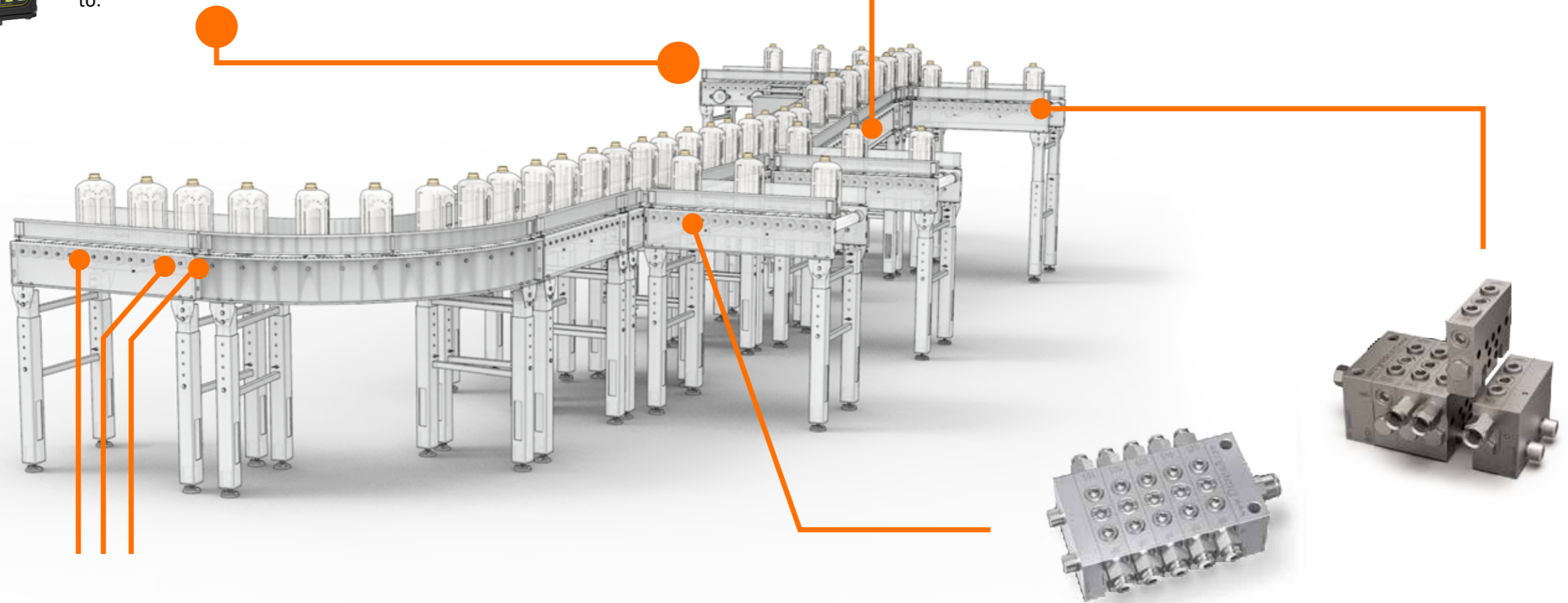

DOSATORE SMP

SMP è un distributore progressivo monoblocco ideale per applicazioni in spazi di dimensioni ridotte. È disponibile in versioni da 6, 8, 10, 12, 14, 16 e 18 uscite, ognuna con dosaggio di 0,2 cm³ per ciclo (0.012 cu.inch). La singola uscita del dosatore può essere unita a quella adiacente eliminando lo speciale raccordo ed applicando un tappo. Il monitoraggio visivo o elettronico si ottiene rimuovendo il tappo ed installando un dispositivo visivo o elettronico complementare.

NP-NPR:

I dosatori nano-Progressive (nPr) Dropsa grazie al loro design compatto e solido sono la soluzione ideale per la lubrificazione a olio e grasso in applicazioni che richiedono un dosaggio minimo ma accurato di lubrificante in spazi ridotti. Tramite il movimento progressivo di pistoni accoppiati con giochi micrometrici all'interno del foro di scorrimento, di regolare la portata in ingresso in quantità molto precise sulle diverse uscite disponibili. Grazie ad un nuovo meccanismo a incastro tra gli elementi, RigidLock, nano-Progressive (nPr) ha la rigidità di un dosatore mono-blocco ma la flessibilità di una singola unità modulare. Il dosatore nano-Progressive Replaceable (nPr) Dropsa realizza il concetto innovativo "rail & lock" che permette di sostituire o spostare l'elemento senza la necessità di smontare completamente l'assieme.





POMPE A INGRANAGGI

Le elettropompe ad ingranaggi, serie 3410... di DropsA sono pompe auto lubrificanti in grado di operare con una vasta gamma di oli e fluidi e hanno il grande vantaggio di lavorare anche con sistemi a ricircolo senza rendere necessario il filtraggio particolarmente fine del fluido in circolazione.



POMPE ELETTRICHE

Le pompe elettriche serie 340 sono spesso usate con dosatori di tipo progressivo in acciaio inossidabile (AISI 316) per la lubrificazione ad olio di parti molto vicine ai prodotti e quindi dove il rischio di contaminazione è più elevato.



SMO/SMX



nP/nPR/SMP



LOCOPUMP S3

Pompa pneumatica a effetto semplice generalmente usata in sistemi con dosatori progressivi a linea singola. Questa pompa è disponibile con due serbatoi, da 0.5 ideale per piccoli spazi, e da 2 Kg. Entrambi i serbatoi sono con caricamento a molla, grazie al quale può facilmente erogare grasso NLGI 2. Il serbatoio trasparente permette di tenere sotto controllo la quantità di lubrificante rimanente. Il minimo livello di lubrificante presente è segnalato da un interruttore di controllo della distribuzione dei grassi che consente di dare segnali di allarme a distanza nella macchina su cui è montato. L'alta affidabilità del prodotto è garantita anche dall'uso di acciaio nella costruzione di tutti i componenti di pompaggio.



33V



POMPE IDRAULICHE O PNEUMATICHE

Le pompe idrauliche (serie 3107..) o le pompe pneumatiche compatte serie 3103... sono spesso usate affiancate a sistemi ad olio con valvole 33V e gruppi spazzola, feltro o a bagno d'olio per la lubrificazione delle guide e dei nastri trasportatori di impianti di imballaggio, lavaggio, e etichettatura.



Lubrificazione automatica: ottimizzazione dei costi e dei tempi di lavoro

L'utilizzo di sistemi di lubrificazione è indispensabile per il corretto funzionamento delle macchine ancor di più quando queste lavorano in condizioni ambientali difficili come quelle del settore alimentare. L'installazione di un sistema di lubrificazione automatico consente di ridurre i fermi macchina, controllare il consumo di lubrificante e aumentare la vita di cuscinetti, catene e ingranaggi.

DropsA, grazie alla sua pluriennale esperienza e ad una rete capillare di sedi e rivenditori in tutto il mondo, fornisce soluzioni specifiche per ogni esigenza e segue il cliente dalla definizione del progetto, all'installazione, al supporto post vendita. Le soluzioni proposte per il settore alimentare, sono applicabili su tutte le varie tipologie di macchine:

 NASTRI
 TRASPORTATORI

RAFFINATRICI

 MACCHINE PER
 RIEMPIMENTO E
 LAVAGGIO

IMBOTTIGLIATRICE



ETICETTATRICE

Soluzioni di lubrificazione DropsA

 Lubrificazione
 olio

 Lubrificazione
 Grasso

 Lubrificazione
 Aria /Olio

 Lubrificazione
 Ricircolo Olio

 Lubrificazione
 Minimale

DropsA

Dal 1946 DropsA produce sistemi e componenti per la lubrificazione centralizzata sviluppando continuamente nuovi prodotti e brevetti che hanno contribuito a rendere più innovativo e competitivo il settore della lubrificazione in tutto il mondo. DropsA offre una vasta gamma di prodotti in grado di massimizzare la profittabilità e la produttività delle vostre macchine, fornendo le ultime tecnologie in termini di sistemi, operatività e componenti. Grazie alle filiali e ai canali di distribuzione specializzati, DropsA fornisce risposte tempestive, supporto e assistenza ai clienti a livello locale e globale garantendo gli stessi alti standard qualitativi in tutto il mondo.

La Produzione DropsA

Gli impianti di produzione, di lavorazione e di assemblaggio automatizzato che si trovano nello stabilimento centrale nei pressi di Milano, sono dotati di un avanzato sistema di monitoraggio della qualità e della tracciabilità del prodotto, al fine di garantire sia una lavorazione altamente efficiente sia un assemblaggio del prodotto che rispecchia fedelmente le specifiche tecniche.

Investimenti continui in tutte le aree della progettazione, ingegnerizzazione e produzione dei prodotti assicurano un aumento costante dell'affidabilità dei prodotti stessi.

